

# РАСКРАСКИ

Творческая мастерская Евгении Красиковой (Мурманск) и ДШИИ «ФАНТАЗИЯ» (Тюменский район Тюменская область) представляют РАСКРАСКИ

## Православные ХРАМЫ Арктики и Сибири «От Кольского Севера до Тюменской области»



**Евгения Красикова (г.Мурманск), художник руководитель творческой мастерской:** «Взрачивание гражданина, который любит свою Родину и семью, имеет свою активную жизненную позицию – основные задачи патриотического воспитания.»

Не зная прошлого, нельзя верно анализировать настоящее и яственно смотреть в будущее. Будущим каждой страны являются дети, поэтому необходимо вводить в ДХШ и ДШИ изучение русского творчества.»

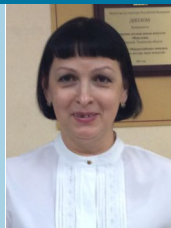

**Кондратенко Ирина Александровна, директор МАУ ДО Боровская ДШИ «Фантазия» Тюменского муниципального района:** «Такая простая вещь, как раскраска является не просто хорошим занятием для ребенка в свободное время, но и вносит огромный вклад в развитие творческих способностей, а также служит хорошим началом для формирования личности маленького человека. В педагогической практике раскраски, как простой и очень эффективный способ воспитания творческой личности, используется очень давно».

Предлагаем самостоятельно сделать открытку. Для этого необходимо получить (скачать) электронную версию раскрасок с Открыткой. Через программное обеспечение сохранить открытку в необходимой программе редактирования. Выбрать контур храма из раскрасок. Вставить рисунок (вместо имеющегося в открытке). Сохранить. Распечатать на белой мелованной бумаге плотностью выше 150 гр/м<sup>2</sup>. Обрезать по линиям обреза, сформировать открытку по линии сгиба. Ваши Православный шедевр готов. Такую открытку можно дарить с пожеланиями родственникам и друзьям.

Линии отреза



## Выразительные возможности колористического и пространственного решения в тематическом пейзаже «Кольская весна»



Вращивание гражданина, который любит свою Родину и семью, имеет свою активную жизненную позицию – основные задачи патриотического воспитания.

Необходимо приобщать детей к культурному достоянию народа. В качестве одного из решений проблемы патриотического воспитания детей, познание ими Родины – страны, и того региона, где они проживают.

Не зная прошлого, нельзя верно анализировать настоящее и явственно смотреть в будущее. Будущим каждой страны являются дети, поэтому необходимо вводить в ДХШ и ДШИ изучение русского творчества.

Процесс патриотического воспитания необходимо начинать в дошкольном и школьном возрастах, так как в этот период происходит развитие культурно-исторических ориентаций нравственной и духовной основы личности ребенка, его эмоций, чувств, мышления, механизмов приспособления в обществе, начинается процесс национально-культурного самоопределения, осознание себя в окружающем мире.

Пейзаж — это один из жанров изобразительного искусства, где главный герой — это природа, первозданная или преображенная человеком. Наше представление о пейзаже сформировывалось, за счет развития всевозможных



художественных приемов и техник, на протяжении длительного времени. В данном жанре особое место придается перспективе и ее построению, так же уделяется достаточно много внимания передаче света и атмосферы.

В пейзаже изображают реальные или придуманные виды окружения или места, зданий и сооружений, городские виды или сельские, лесные или морские. Бывает, что пейзаж становится не основным жанром изображения, а только его фоном в произведениях любого жанра, будь то живопись, графика или декоративно-прикладное искусство. Когда человек изображает свое окружение, он априори выражает свое отношение к нему, и мы можем проанализировать как люди того или иного времени относились к пейзажу, в котором они жили, работали или где отдыхали. За счет этого пейзаж получает идейное и эмоциональное содержание.

Пейзаж с натуры отражает действительность через конкретные, наглядные передачи зримых форм окружения, передает облик предметов и явлений мира вокруг нас, все

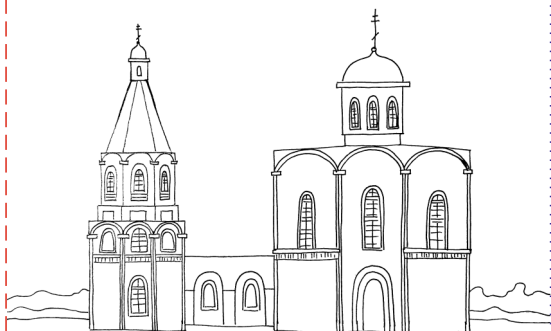

**Раскрась и подари Любимому человеку**

**Идея:** (проекта) Владимир Силетин (г.Тюмень), эксперт Министерства культуры России

**Художник:** Евгения Красикова (г.Мурманск), руководитель творческой мастерской

## АРКТИКА: Охрана труда и вопросы производственной безопасности

многообразии воспринимаемых зрением красот природы или рукотворных архитектурных сооружений.

Идея написать пейзаж с храмом Благовещения Пресвятой Богородицы пришла ко мне в 2021 году, после того как я выполнила серию раскрасок для детского журнала, и именно архитектура храма города Колы мне запомнилась больше всего.

Я выходила на пленэр летом, осенью, зимой и весной, в поисках подходящего времени года. Остановилась на ранней весне, т.к. в это время ещё есть снег, который характерен для нашего края. А весна символизирует пробуждение природы от долгой зимы.

Было решено взять пейзаж с храмом Благовещения Пресвятой Богородицы в связи с тем, что я выросла и всю жизнь провела в храме. Сейчас я работаю с детьми в мультипликационной студии «МУЛЬТИКОЛА51», которая находится при храме в г. Кола.

Я побывала во многих храмах Мурманска и Мурманской Области:

Город Мурманск: храм Великомученика и Целителя Пантелеимона, храм Святого Князя Владимира, храм Всех Святых, храм Спас на Водах, Кафедральный Никольский Собор, Свято-Троицкий Феодоритов Кольский монастырь, храм Святого Трифона Печенского;

Мурманская Область: Кафедральный собор Вознесения Христова, г. Мончегорск, Свято-Троицкая церковь, г. Полярные Зори, Церковь Димитрия Прилуцкого, г. Оленегорск.

### Применение техники и технологии масляной живописи

Для начала был выбран размер холста – 70x85. После его приобретения и сборки подрамника, можно приступить к натяжке полотна. Натягивая холст, гвозди вбиваются примерно на равном расстоянии друг от друга. К каждому гвоздю с одной стороны планки подрамника должен соответствовать гвоздь с противоположной стороны планки. Когда холст натянут, прежде чем грунтовать следует сначала его проклеить. Клей изготавливается из смеси желатина и теплой воды, в пропорциях на каждые 10 г желатина по 2 стакана воды, после чего смесь надо оставить настояться предварительно помешав. Настоявшуюся смесь подогревают в СВЧ – печи (в течение полутора минут) или на плите, не доводя до кипения и оставляют на ночь, наутро она становится желеобразной. Холст проклеивают при помощи широкого шпателя или мастихина. После того, как первый слой просох, его следует прошкурить наждачной бумагой для удаления лишних неровностей и наносить ещё один-два слоя. И уже после того, как холст полностью просох, его дважды загрунтовывают, используя широкую и плоскую щетинистую кисть. Грунт изготавливается из уже готового сухого рассыпчатого покупного грунта и оставшегося клея, разогретого до жидкого состояния.

Убедившись в качестве готового холста, можно приступить к переводу линейного рисунка. Я переводила с помощью копировальной бумаги.

Работа начинается с подмалёвка, с использованием жидко разведённых масляных красок, таких как умбра, марс коричневый, охра светлая с разбавителем №1, использую широкую плоскую кисть №15. Подмалёвок нужен для тонового обозначения основных деталей композиции на полотне. После того как первый слой просох можно приступить к разбору больших цветовых отношений, начиная с крупных участков, в процессе доводя их лессировками, а затем перейти к обозначению цветовых пятен. Работа с цветом завершается уточнением деталей, когда

основные цветовые и тоновые отношения найдены.

В завершении, для оформления работы подбирается рама, в соотношении с размером холста и общей колористикой эскиза картины.

Для изображения пейзажа необходимы знания наблюдательной и воздушной перспективы. Надо научиться определять масштаб изображения, выделять главное в рисунке пейзажа. Успех во многом будет зависеть от правильной последовательности работы.

Каждый рисующий должен уметь изображать пейзаж. Выбрать выразительные сельские и городские пейзажные мотивы не просто. Для этого можно использовать рамку-видоискатель. Постепенно можно сформировать умение находить в привычных пейзажах значимые для изображения картины. После выбора пейзажного мотива следует подумать о выборе высоты линии горизонта. Один и тот же пейзаж будет выглядеть величественно при низкой точке зрения и обычно, если линия горизонта будет проходить через центр листа. Высокое расположение линии горизонта или вынесение ее за пределы листа позволяет показать большую часть земной поверхности.

В рисунке пейзажа изображение неба во многом определяет настроение всего пейзажного мотива. Над земной поверхностью небо образует купол, полусферу, а не плоскость, как может показаться неопытному рисовальщику.

Очень важно изучить процесс рисования отдельных элементов пейзажа. Для его оживления порой добавляют в рисунок облака, летящих птиц, отдельно стоящие деревья, кусты, фигурки людей или зверей. С помощью этих деталей можно значительным образом изменить композицию, придать ей выразительность.

Учебное рисование включает быстрые наброски пейзажа, его отдельных деталей, их более длительные зарисовки, а также рисунки, выполняемые в течение нескольких часов. Все это нужно запомнить начинающим художникам.

Мне думается, любого ребёнка можно научить рисовать. Для этого нужны всего лишь старание, наблюдательность, терпение. Как со стороны новичка, так и со стороны мастера. Но тому же самому ребёнку, которого мы хотим научить умению рисовать, этого мало.

Необходимо, чтобы обязательно присутствовать хоть малая толика таланта, большое желание учиться азам изобразительного искусства и некая доля гениальности, в детстве называемая одаренностью. Только тогда ребёнок будет способен не только копировать увиденное на полотне, рисунке, но и чувствовать цвет, свет, улавливать самые малейшие нюансы при работе с таким хрупким материалом – Природой, изображая её виды в различное время года, суток, при различной погоде и даже своем личном настроении, личном настрое на работу.

Изучение в ходе работы особенностей северного пейзажа в различное время года, наблюдения за природой этого сурового края, такой неброской, но такой запоминающейся и притягивающей к себе, позволяют прийти к следующим заключениям.

Нашу северную природу заслуженно можно назвать пыльным царством холода и снега – зимой, в долгую полярную ночь с её небом, освящаемым лишь вспышками северного сияния. Кто видел это прекрасное действо хоть раз, тот уже навсегда запомнит его. Летом – это царство морошки, клюквы, брусники, осенью, такой короткой, – пестрое разноцветье тундры, а весной – медленное пробуждение природы после долгой зимы.

**Евгения Красикова,**  
Художник



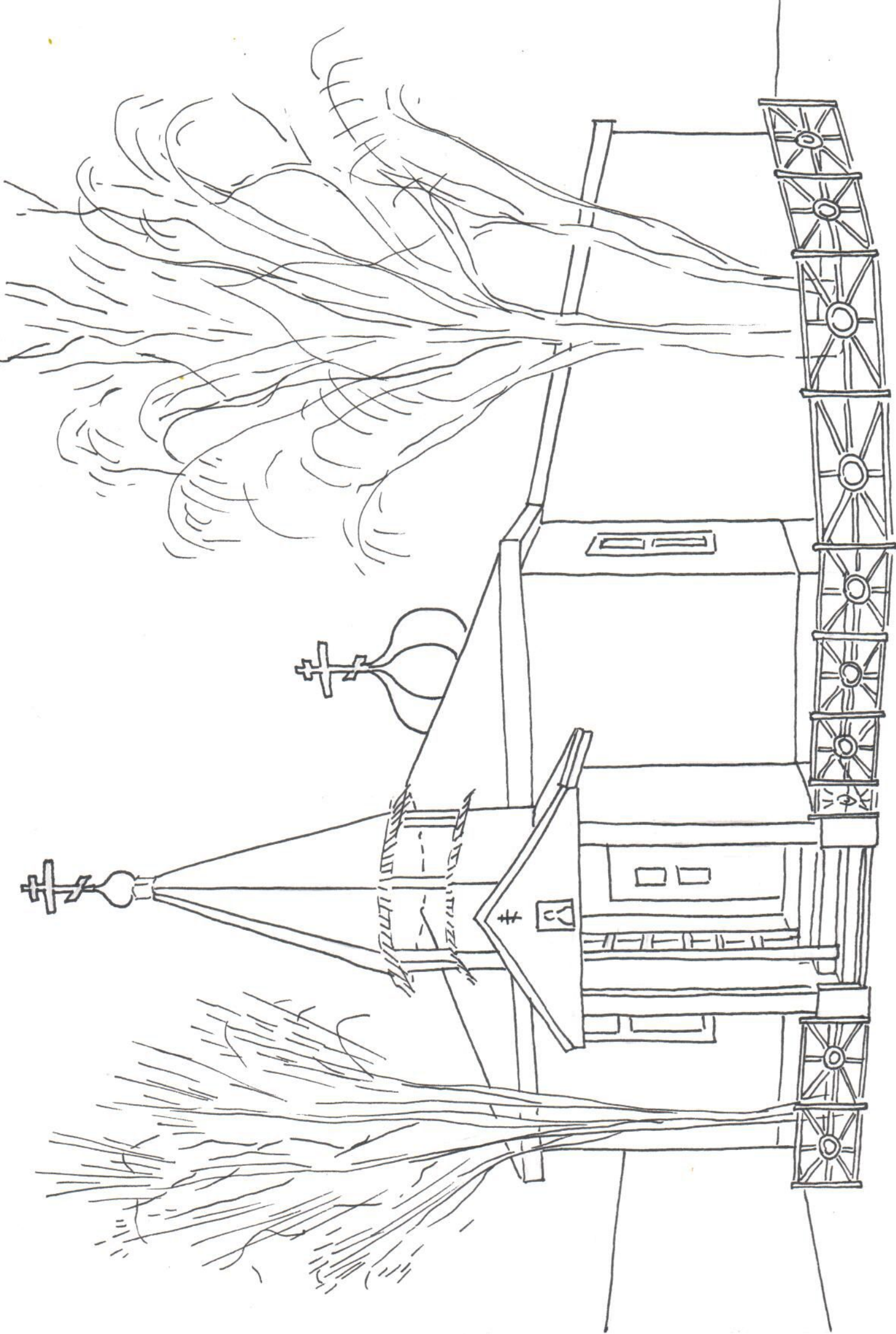

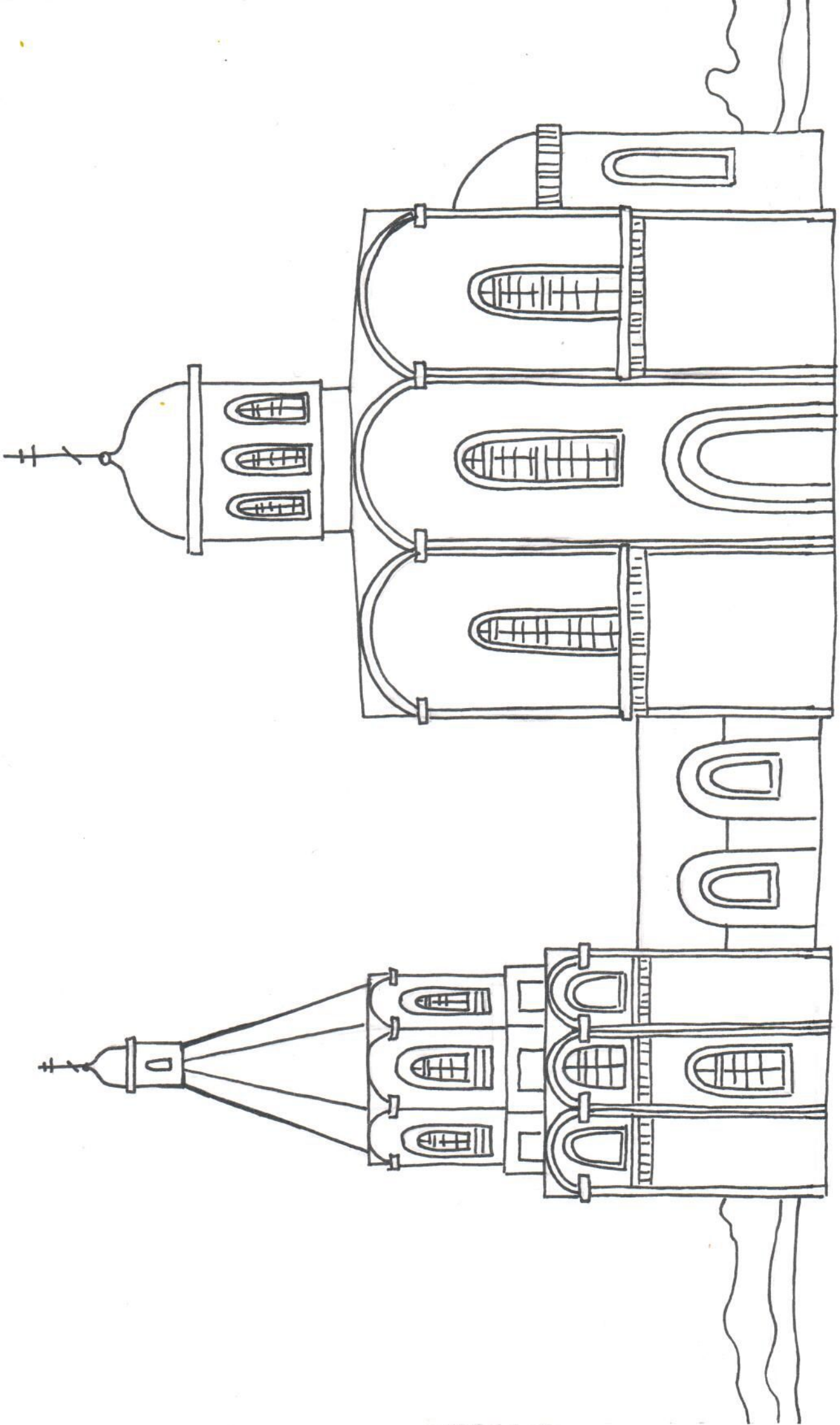

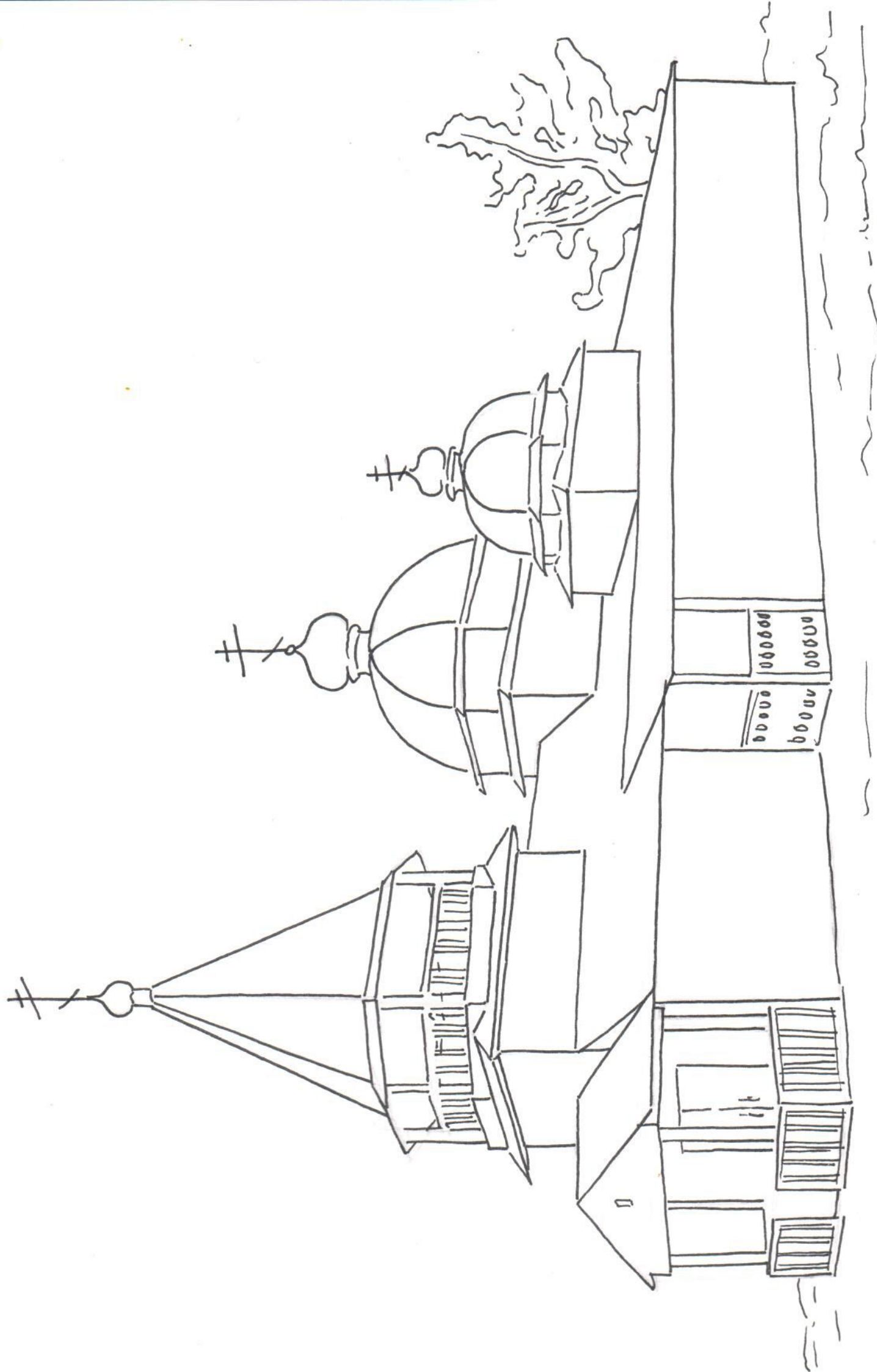

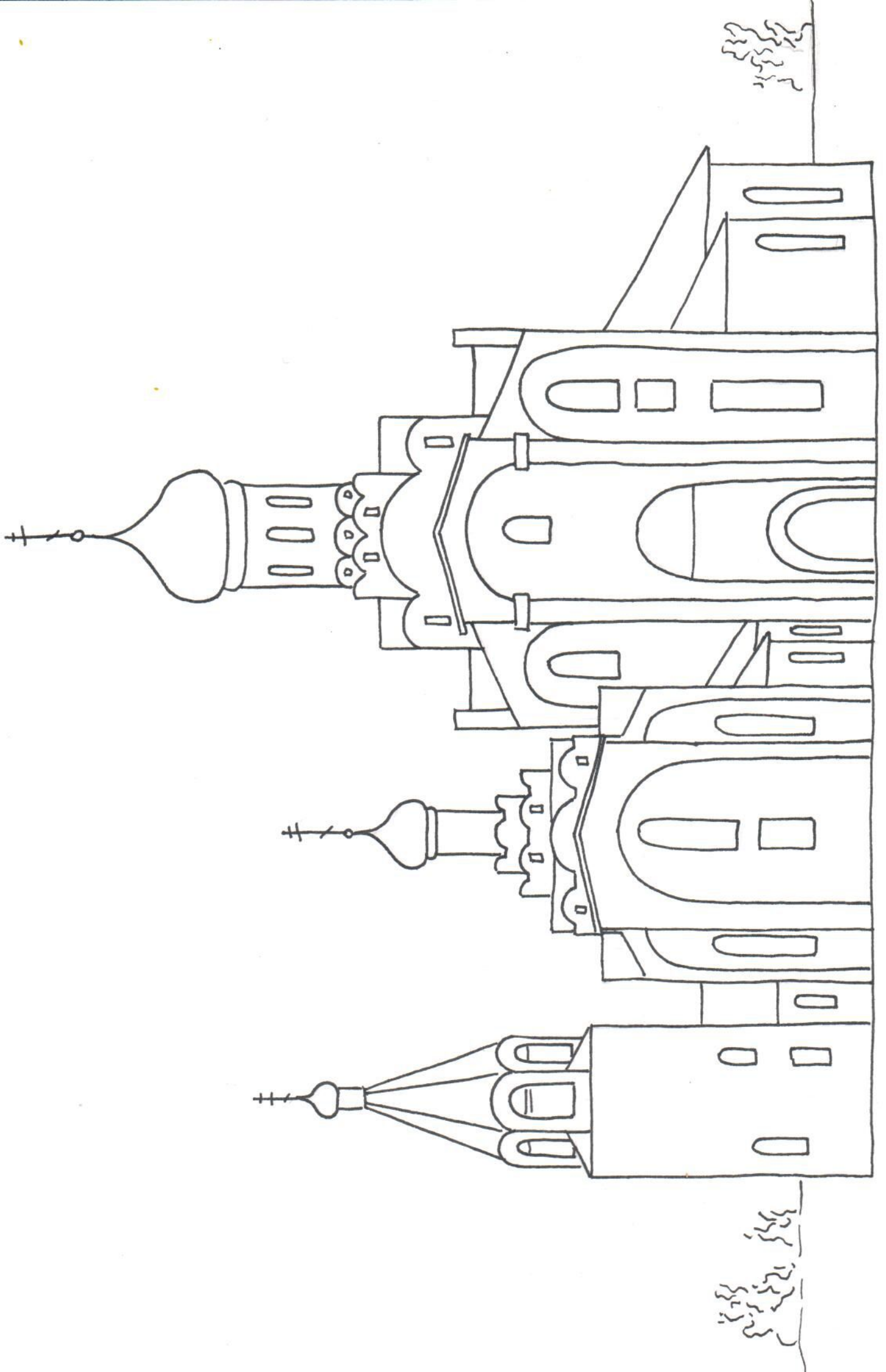

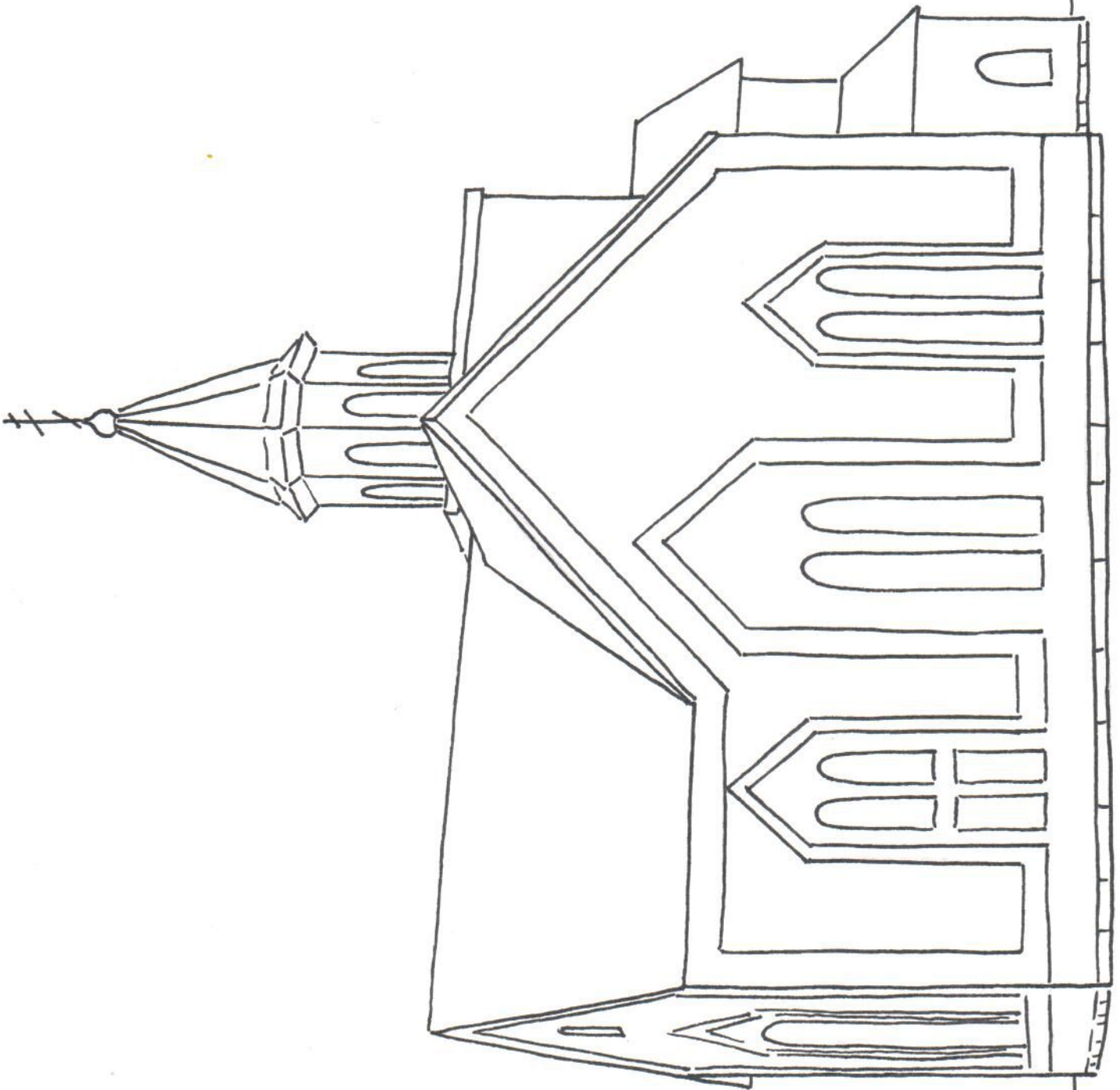

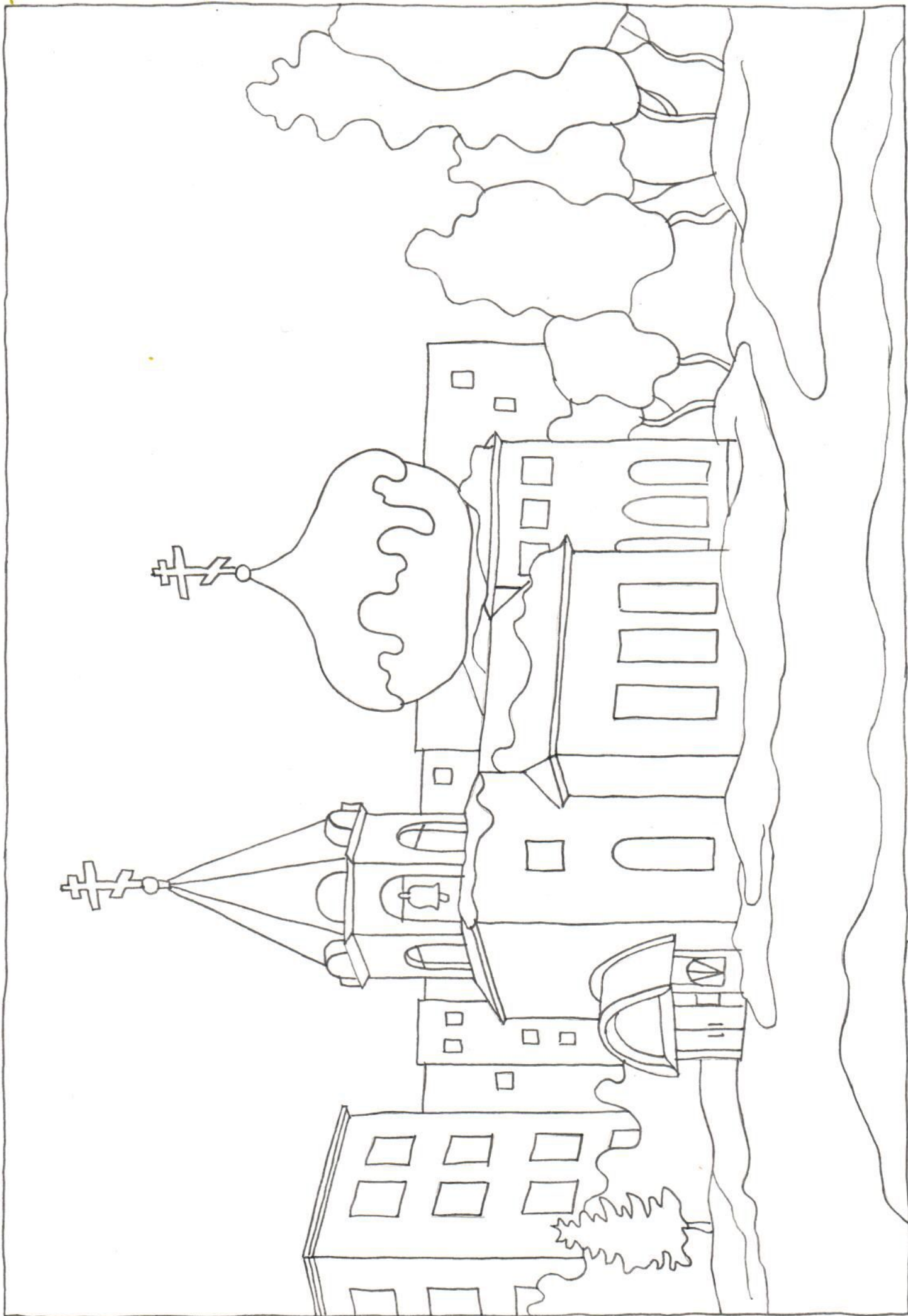

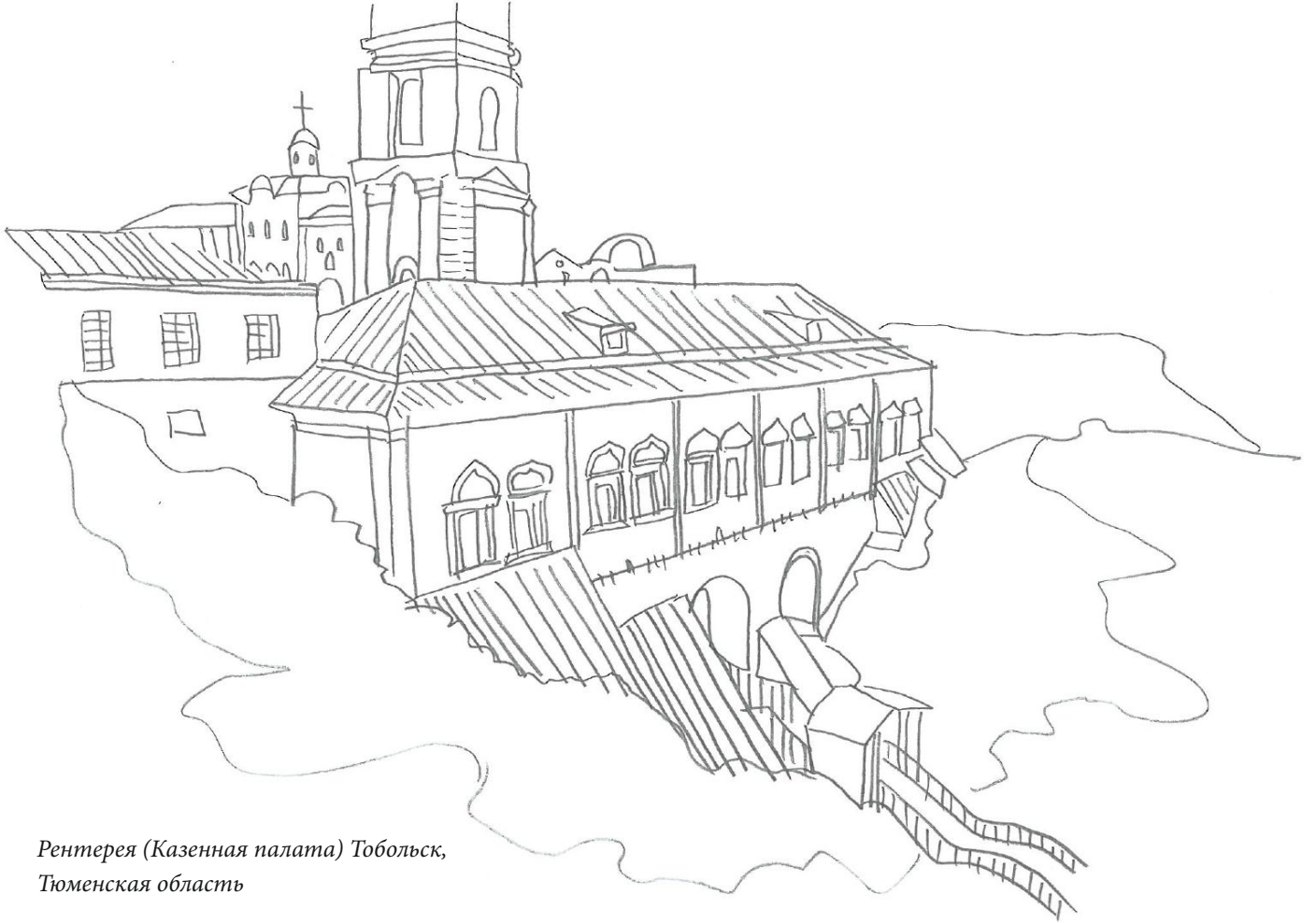

*Рентеря (Казенная палата) Тобольск,  
Тюменская область*



*Тобольский кремль,  
Тюменская область*

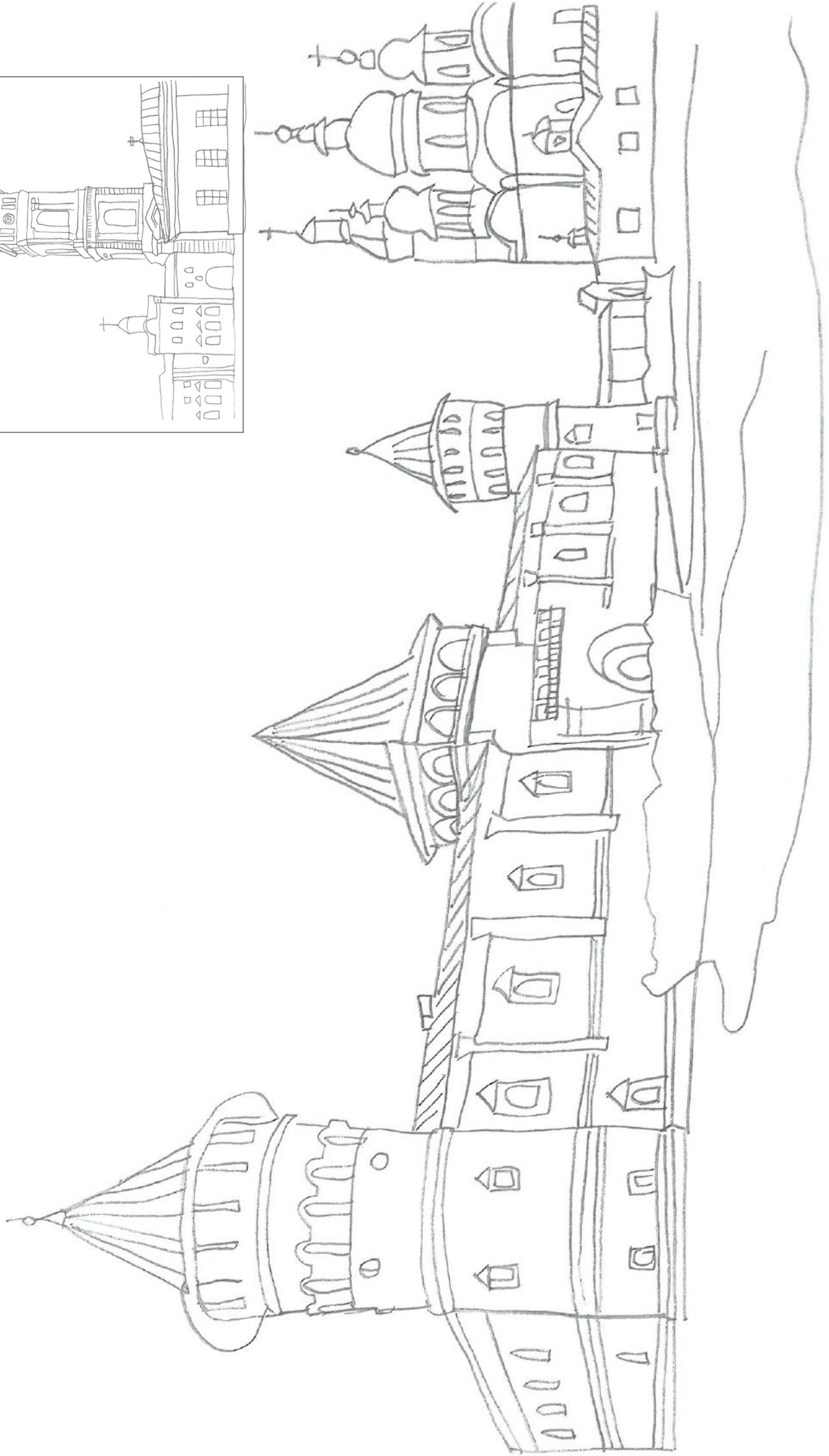
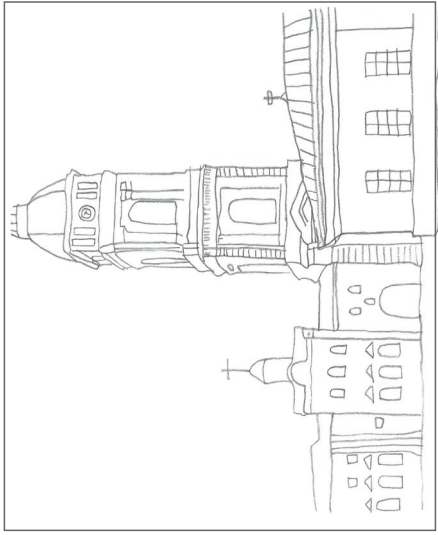

Тобольский кремль, Тюменская область

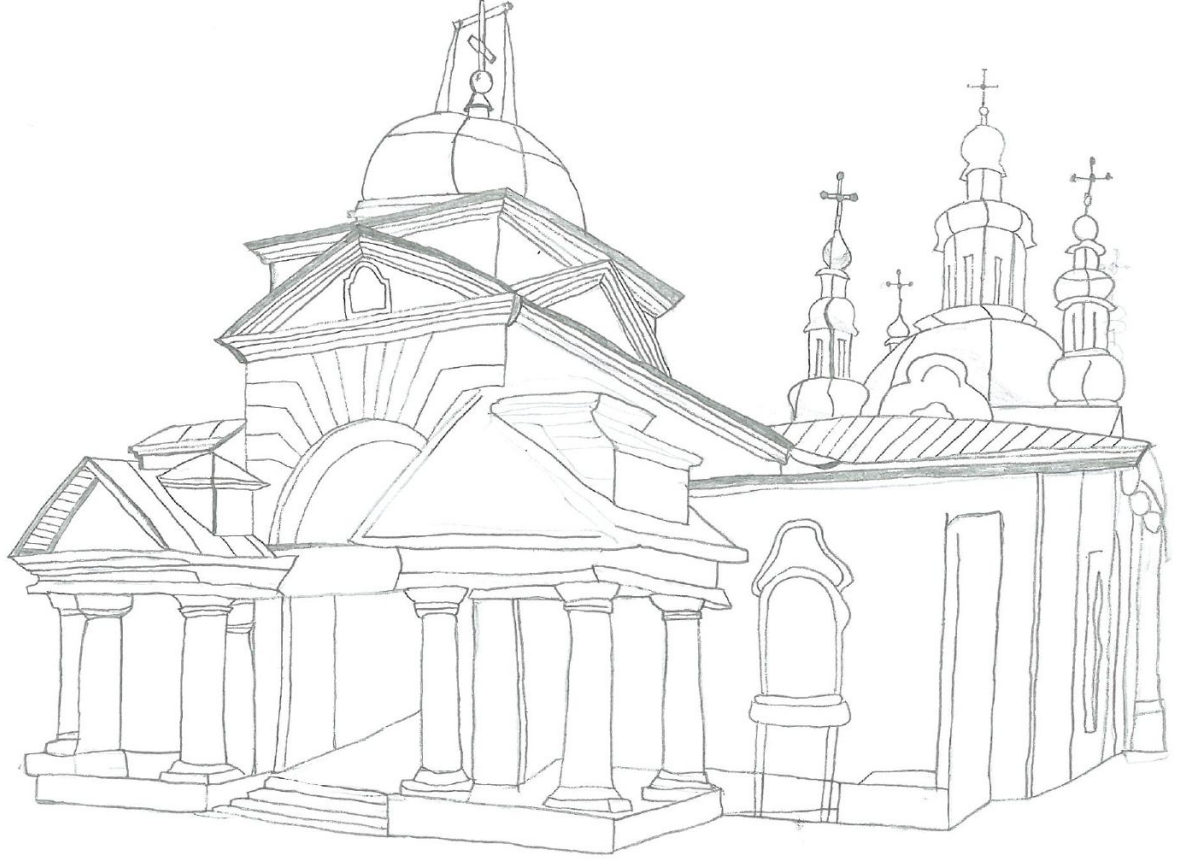

*Спасо-Приображенский собор  
Курганская область*



Историко-архитектурный  
комплекс Обдорский острог  
ЯНАО

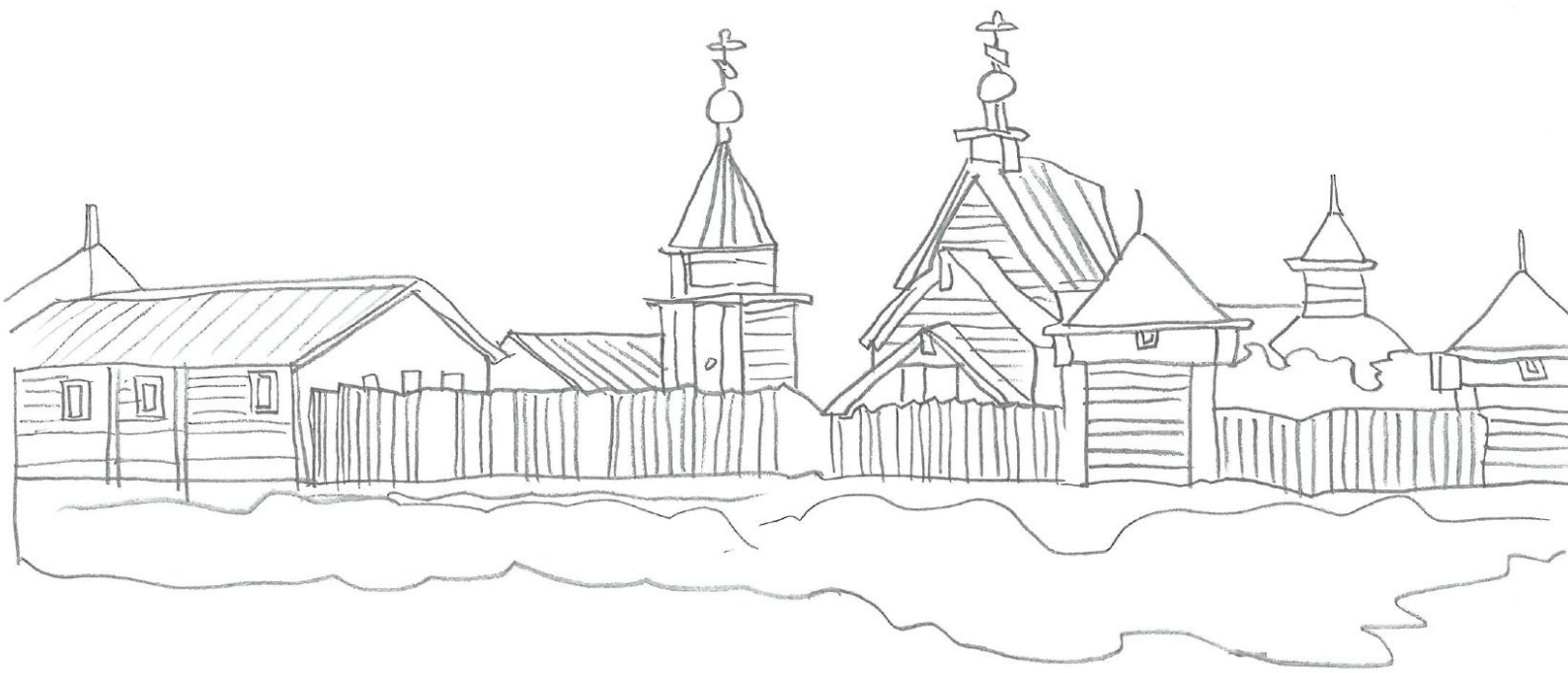

*Знаменский кафедральный собор  
Тюмень*

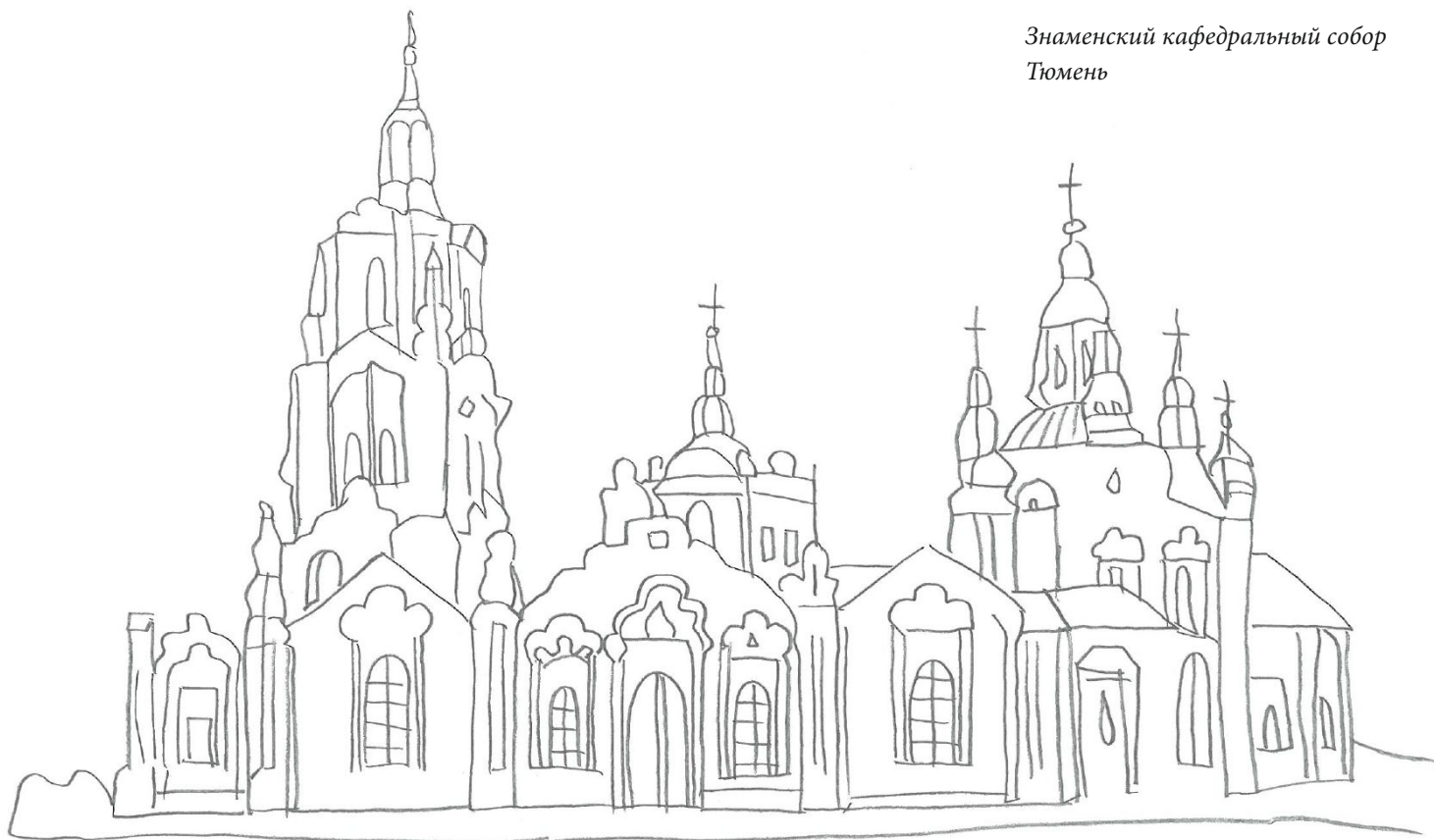

*Спасская церковь, Тюмень*

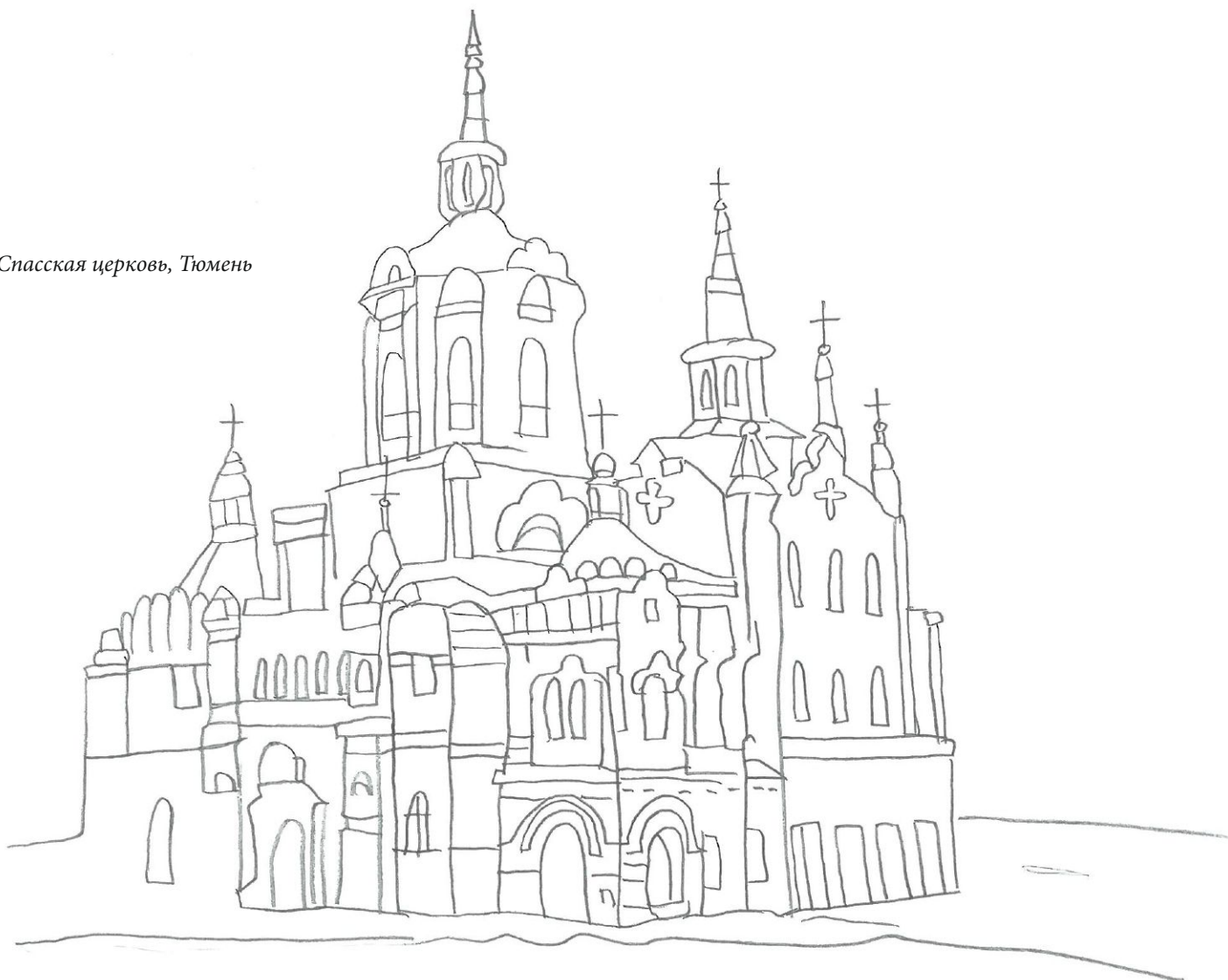

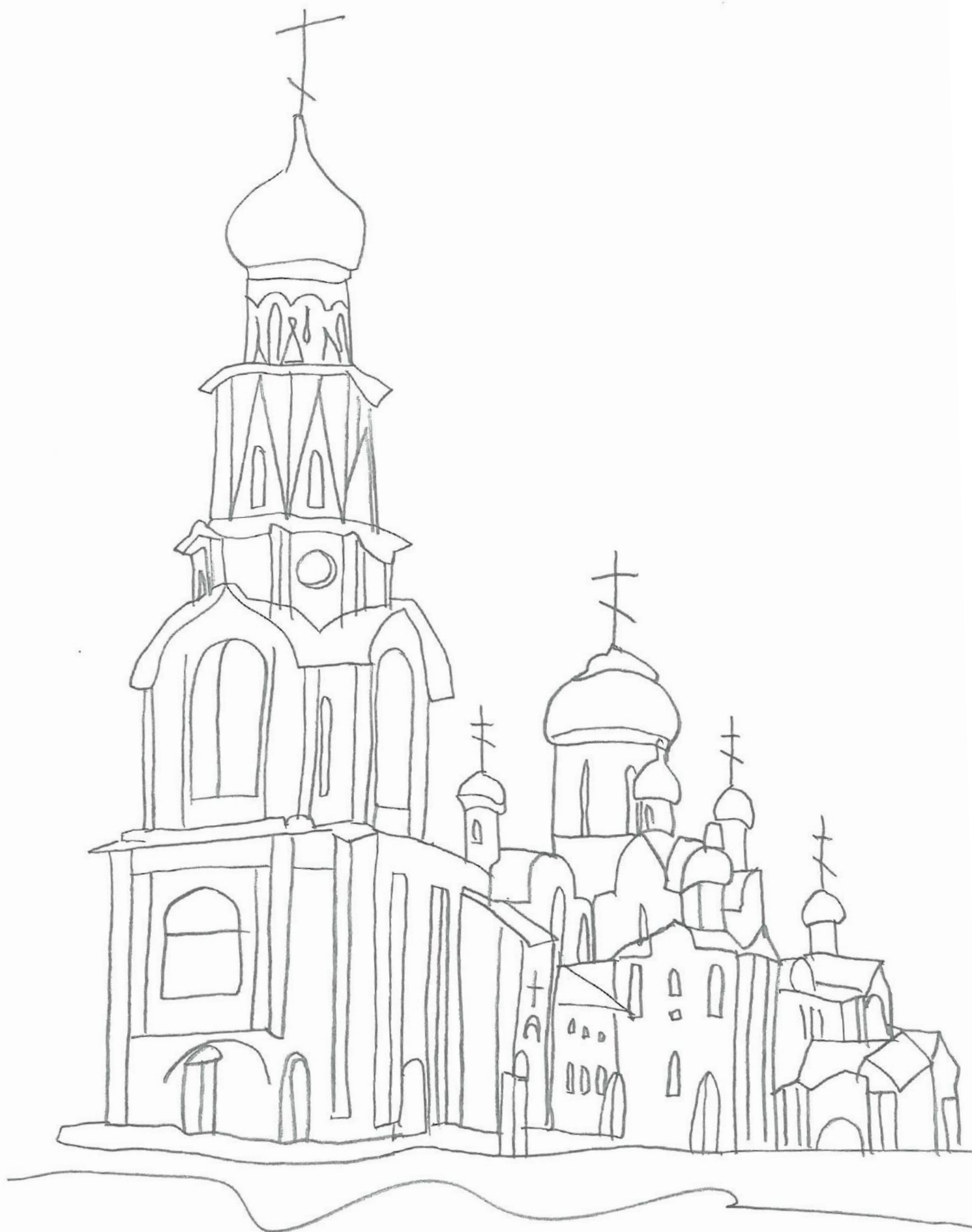

Софийско-Успенский Кафедральный собор  
Тобольск, Тюменская область

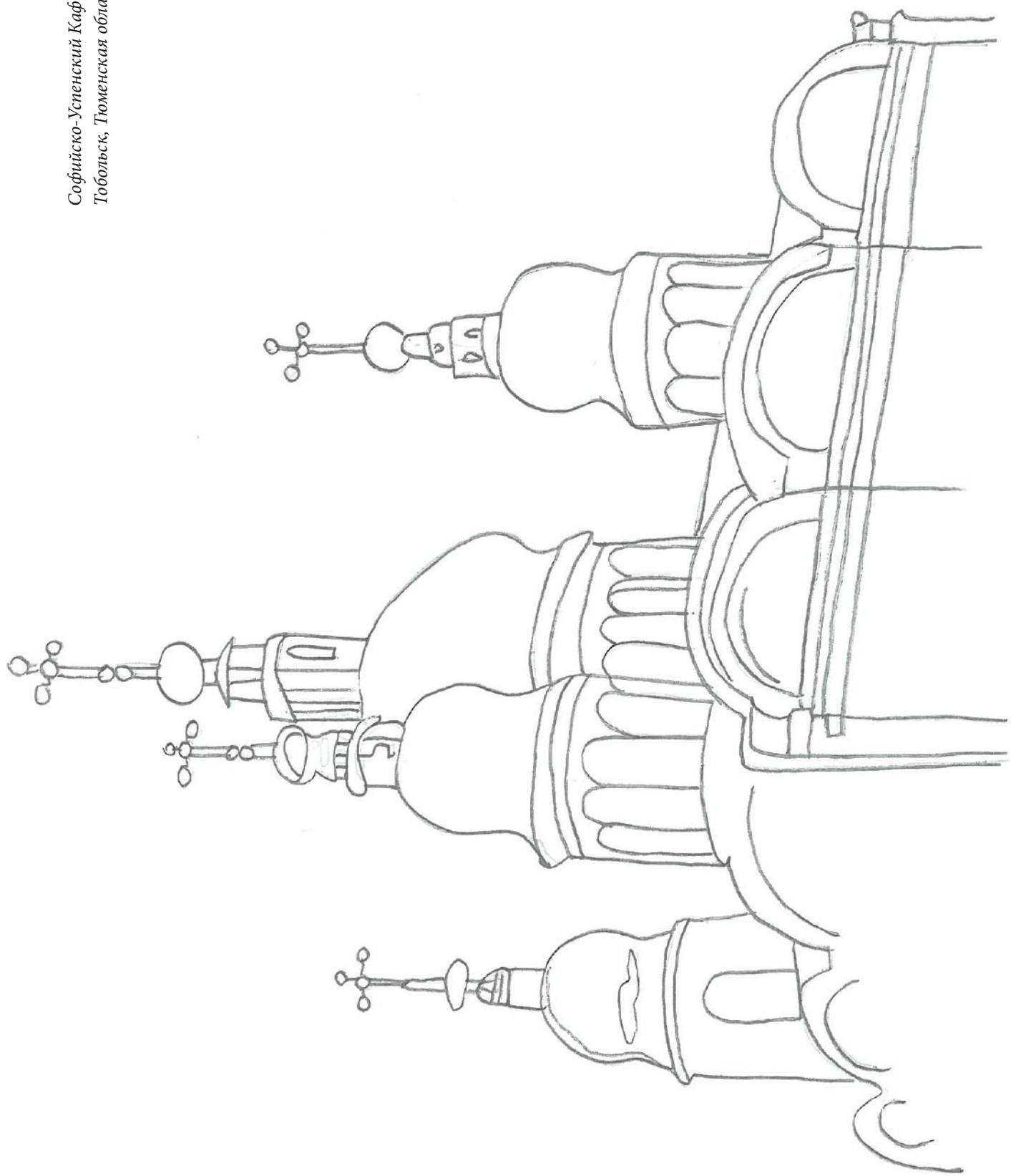

Свято-Воскресенский женский монастырь  
Курганская область

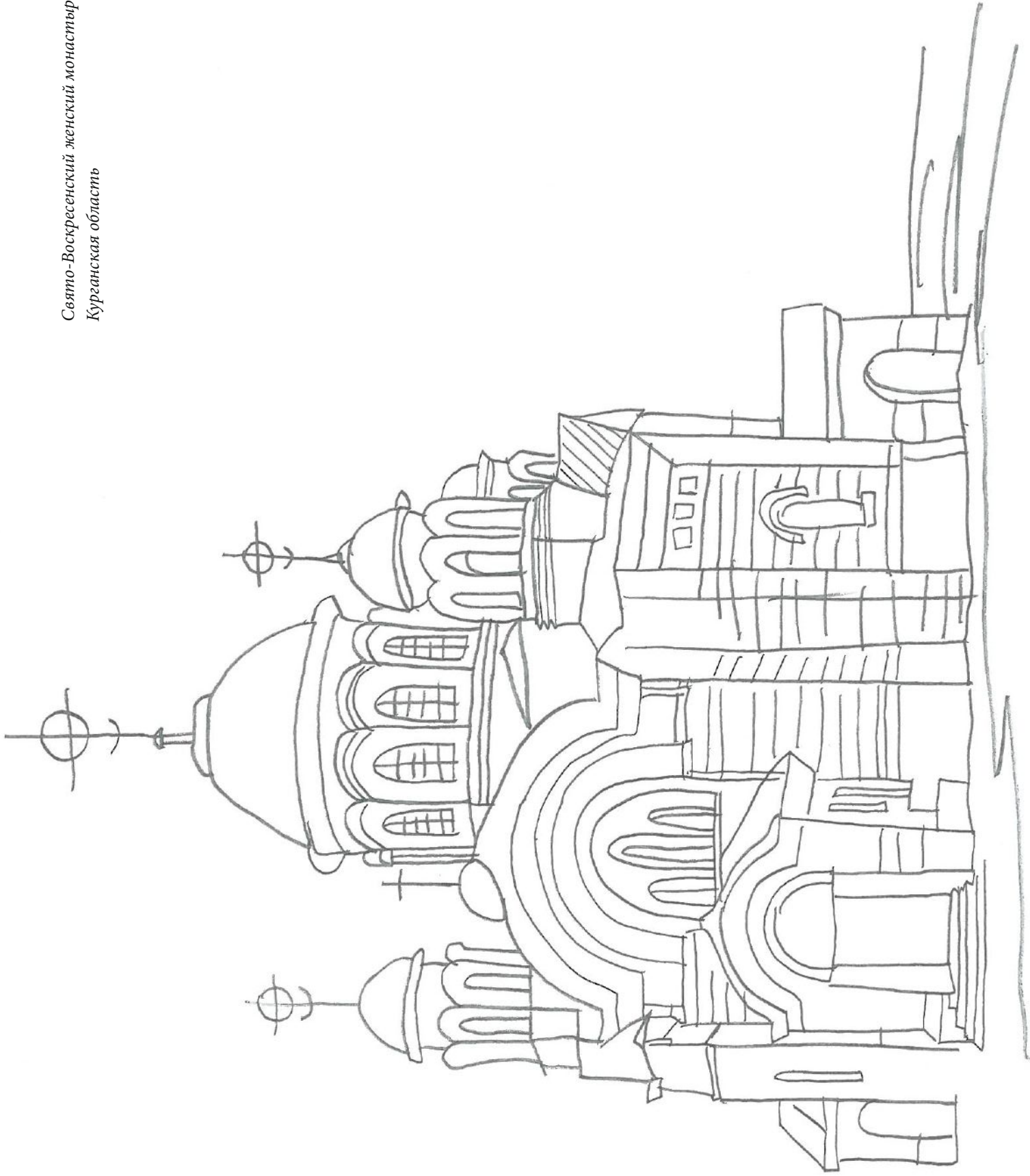



Линии отреза



A series of horizontal lines for writing, consisting of 15 lines within a dashed red border.

